

螺母的型式尺寸见图 1 和表 1。
尺寸代号和标注符合 GB/T 5276。

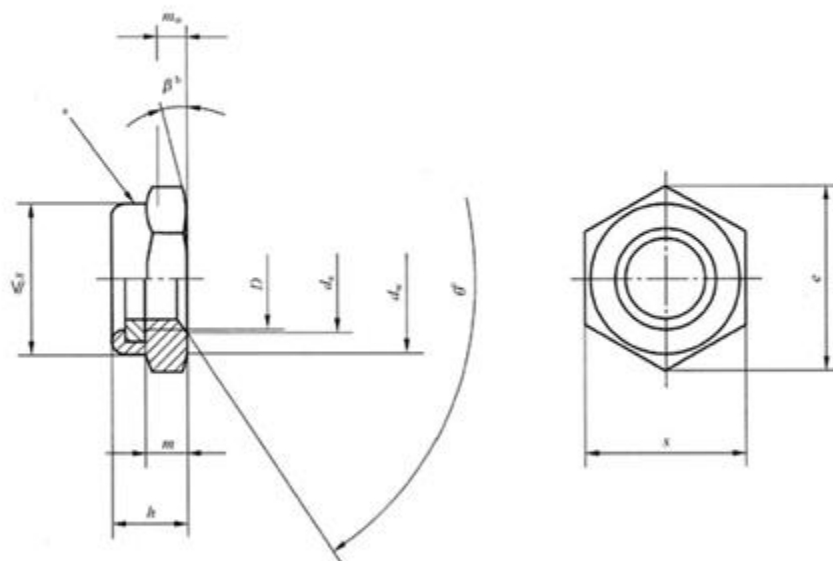

- * 有效力矩部分, 形状由制造者任选;
- ^b $\beta = 15^\circ \sim 30^\circ$;
- ^c $\theta = 110^\circ \sim 120^\circ$.

图 1

Luosi.com

表 1 尺寸

单位为毫米

螺纹规格 D	M3	M4	M5	M6	M8	M10	M12	(M14) ^a	M16	M20	M24	M30	M36	
P^b	0.5	0.7	0.8	1	1.25	1.5	1.75	2	2	2.5	3	3.5	4	
d_s	max.	3.45	4.60	5.75	6.75	8.75	10.80	13.00	15.10	17.30	21.60	25.90	32.40	38.90
	min.	3.00	4.00	5.00	6.00	8.00	10.00	12.00	14.00	16.00	20.00	24.00	30.00	36.00
d_w	min.	4.56	5.90	6.90	8.90	11.60	14.60	16.60	19.60	22.50	27.70	33.20	42.80	51.10
e	min.	6.01	7.66	8.79	11.05	14.38	17.77	20.03	23.35	26.75	32.95	39.55	50.85	60.79
h	max.	3.90	5.00	5.00	6.00	6.76	8.56	10.23	11.32	12.42	14.90	17.80	22.20	25.50
	min.	3.42	4.52	4.52	5.52	6.18	7.98	9.53	10.22	11.32	13.10	16.00	20.10	23.40
m	min.	1.55	1.95	2.45	2.90	3.70	4.70	5.70	6.42	7.42	9.10	10.90	13.90	16.90
m_w	min.	1.24	1.56	1.96	2.32	2.96	3.76	4.56	5.14	5.94	7.28	8.72	11.12	13.52
s	max.	5.50	7.00	8.00	10.00	13.00	16.00	18.00	21.00	24.00	30.00	36.00	45.00	55.00
	min.	5.32	6.78	7.78	9.78	12.73	15.73	17.73	20.67	23.67	29.16	35.00	45.00	53.80
^a 尽可能不采用括号内的规格。 ^b P ——螺距。														

Luosi.com